

# navicam

ПРАВИЛЬНЫЙ ВЫБОР



# КОНВЕРТЕР IP VOX

ПАСПОРТ ИЗДЕЛИЯ  
РУКОВОДСТВО ПОЛЬЗОВАТЕЛЯ  
ГАРАНТИЙНЫЙ ТАЛОН

**ПРЕДУПРЕЖДЕНИЕ**

Пользователь системы ответственен за соблюдение всех положений действующего законодательства в отношении мониторинга и записи видео- и аудиосигнала. Novicam не несет ответственности за нарушение требований закона и иных правовых актов в процессе эксплуатации системы.

**ВНИМАНИЕ**

Для предотвращения риска возникновения пожара или опасности поражения электрическим током не подвергайте изделие воздействию дождя и влаги. Не вставляйте металлические предметы в отверстия для вентиляции и другие открытые участки устройства.



Устройство чувствительно к прикосновениям (статическому электричеству).



Стрелка в виде молнии в равностороннем треугольнике предупреждает Пользователя о наличии электрического напряжения внутри устройства, которое может представлять для человека опасность поражения электрическим током.



Восклицательный знак в равностороннем треугольнике информирует пользователя о наличии важных инструкций по эксплуатации и техническому обслуживанию, приложенных к изделию.

**МЕРЫ ПРЕДОСТОРОЖНОСТИ:**

1. Прежде чем начать работу с устройством, внимательно ознакомьтесь с Руководством пользователя.
2. Не разбирайте устройство, это может отразиться на его правильном функционировании, что делает гарантию недействительной.
3. Все электрические контакты соединяйте в полном соответствии с бирками и инструкциями, указанными в данном руководстве. В противном случае, вы можете нанести изделию непоправимый ущерб и, тем самым, сделать гарантию недействительной.
4. Не эксплуатируйте устройство в условиях, если температура, показатели влажности и технические характеристики источника питания превышают установленные значения для данного прибора.

**УВАЖАЕМЫЙ ПОКУПАТЕЛЬ!**

Поздравляем Вас с покупкой! Мы делаем все возможное, чтобы наша продукция удовлетворяла Вашим запросам.

Перед началом эксплуатации изделия, пожалуйста, ознакомьтесь внимательно с Руководством пользователя и с Условиями гарантийного обслуживания.



Рис. 1 Внешний вид конвертера IP BOX

**IP конвертер  
Модель: IP BOX**

|                                           |    |
|-------------------------------------------|----|
| Описание . . . . .                        | 4  |
| Основные особенности . . . . .            | 8  |
| Комплектация . . . . .                    | 8  |
| Установка и подключение . . . . .         | 9  |
| Программирование и эксплуатация . . . . . | 15 |
| Спецификация . . . . .                    | 52 |
| Дополнительная информация . . . . .       | 54 |
| Гарантийный талон . . . . .               | 55 |
| Бонус маркет . . . . .                    | 59 |

ОПИСАНИЕ

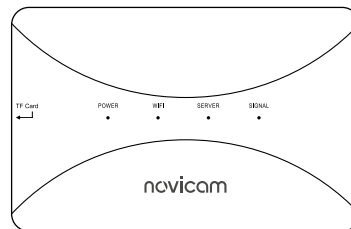
IP конвертер **Novicam IP BOX** предназначен для подключения аналогового или HD видеодомофона к облачному сервису и переадресации вызова на мобильные устройства с операционными системами Android и IOS.

С помощью **Novicam IP BOX** можно транслировать сигналы с 2 вызывных панелей, 2 видеокамер, 2 датчиков одновременно на смартфон и на монитор видеодомофона. При желании через приложение можно начать разговор с посетителем, а также разблокировать замок.

Для записи видео при вызове с панелей конвертер имеет слот для карты памяти емкостью до 32 Гб. При этом просмотр видеoarхива будет осуществляться на смартфоне через приложение.

Для подключения устройства к интернет точке доступа предусмотрено 2 канала связи: WiFi или провод на случай, если беспроводная сеть отсутствует или имеет слабый сигнал.

Питание конвертера осуществляется от внешнего блока питания DC 12 В, который входит в комплект поставки.

**Novicam IP BOX** отлично дополнит как новую так и уже существующую систему видеодомофона загородного дома или квартиры.

ОПИСАНИЕ



Рис. 2 Описание конвертера IP BOX

**ОПИСАНИЕ**

- 1 Световой индикатор питания (красный)
- 2 Световой индикатор подключения к беспроводной WiFi сети (зеленый)
- 3 Световой индикатор подключения к облачному серверу (синий)
- 4 Световой индикатор сигнала (белый)
- 5 Кнопка Slink
- 6 Кнопка AP
- 7 Кнопка Signal для выбора типа видеосигнала
- 8 Кнопка Reset для сброса настроек на заводские
- 9 DIP-переключатели для выбора типа видеосигнала
- 10 Разъем для подключения внешнего блока питания DC 12 В
- 11 Разъем для подключения вызывной панели 1 к конвертеру
- 12 Разъем для подключения вызывной панели 2 к конвертеру
- 13 Разъем для подключения видеокамеры 1 и датчика 1 к конвертеру
- 14 Разъем для подключения видеокамеры 2 и датчика 2 к конвертеру
- 15 Разъем для подключения (транзита) панели 1 к монитору
- 16 Разъем для подключения (транзита) панели 2 к монитору
- 17 Разъем для подключения (транзита) видеокамеры 1 и датчика 1 к монитору
- 18 Разъем для подключения (транзита) видеокамеры 2 и датчика 2 к монитору
- 19 Разъем RJ45 для подключения к локальной сети
- 20 Слот для установки карты памяти MicroSD

**ОПИСАНИЕ**

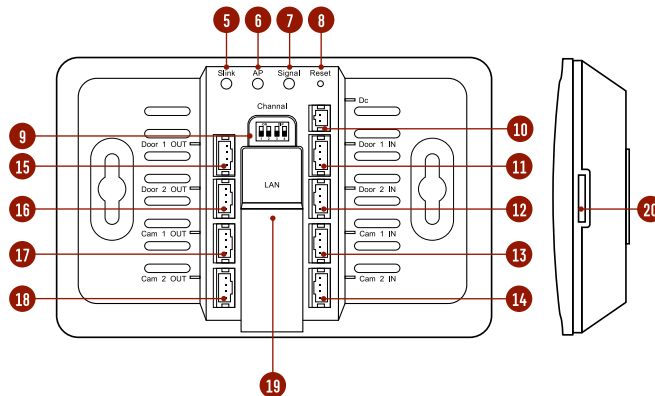
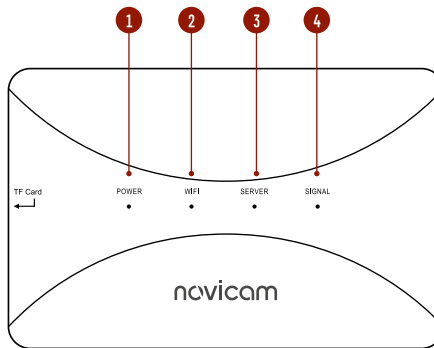
**ОПИСАНИЕ СВЕТОВЫХ ИНДИКАТОРОВ**

| Состояние устройства      | Состояние индикаторов                   |
|---------------------------|-----------------------------------------|
| Питание включено          | POWER - горит постоянно                 |
| Процесс загрузки          | WiFi, SERVER, SIGNAL - постоянно горят  |
| Загрузка завершена        | WiFi, SERVER, SIGNAL - перестали гореть |
| Режим EZ                  | WiFi - медленно мигает                  |
| Подключение к роутеру     | WiFi - быстро мигает                    |
| Подключен к сети          | WiFi - постоянно горит                  |
| Нет подключения к сети    | WiFi, SERVER - не горят                 |
| Режим согласования с WiFi | SERVER - медленно мигает                |
| Подключен к серверу       | SERVER - постоянно горит                |
| Нет подключения к серверу | SERVER - не горит                       |

**ОПИСАНИЕ КНОПОК НА ЗАДНЕЙ СТОРОНЕ УСТРОЙСТВА**

| Кнопка | Назначение                                                                                                                  |
|--------|-----------------------------------------------------------------------------------------------------------------------------|
| Slink  | 1) Активация режима беспроводного подключения EZ.<br>2) Увеличение громкости разговора.                                     |
| AP     | 1) Активация режима беспроводного подключения AP.<br>2) Уменьшение громкости разговора.                                     |
| SIGNAL | Выбор канала для индивидуальной настройки типа видеосигнала.                                                                |
| RESET  | Кнопка для сброса параметров устройства на заводские настройки.<br>Для сброса удерживайте данную кнопку в течение 5 секунд. |



## ОСНОВНЫЕ ОСОБЕННОСТИ

- Переадресация вызова на смартфоны с любого 4 проводного видеодомофона
- Подключение 2 вызывных панелей, 2 видеокамер и 2 датчиков
- Запись видеовызовов с панелей на карту памяти
- Световая индикация состояний
- Сетевые интерфейсы: 10/100 Мб и Wi-Fi
- Внешний блок питания в комплекте

## КОМПЛЕКТАЦИЯ

- IP конвертер – 1 шт.
- 4-х проводная подготовка – 8 шт.
- Крепежный комплект – 1 шт.
- Блок питания – 1 шт.
- Руководство пользователя – 1 шт.



### ВНИМАНИЕ!

Компания оставляет за собой право вносить любые изменения в изделие без предварительного уведомления в целях улучшения качества продукта.

## УСТАНОВКА И ПОДКЛЮЧЕНИЕ

### ОБЩИЕ РЕКОМЕНДАЦИИ ПО УСТАНОВКЕ

1. Подключение необходимо производить согласно соответствующей схеме.
2. Помните, что цвета проводов вызывной панели/монитора могут не соответствовать по назначению цветам проводов монитора разных серий и производителей. Для предотвращения некорректной работы и повреждения устройств предварительно изучите инструкции по установке всех подключаемых устройств.
3. Вся коммутация должна производиться при отсутствии питания во всей системе.
4. Используйте внешние блоки питания только с подходящими электрическими параметрами.
5. Не допускайте перегоразивания вентиляционных отверстий.
6. Не допускайте механические повреждения устройства.
7. Не устанавливайте устройство в местах:
  - попадания прямых солнечных лучей;
  - с температурой, отличающейся от эксплуатационной;
  - с влажностью и уровнем загрязнения воздуха более 95%;
  - с повышенной вибрацией;
  - повышенного испарения и парообразования;
  - с источниками мощных электромагнитных полей.



### ВНИМАНИЕ!

1. Перед подключением внимательно ознакомьтесь с Руководством пользователя.
2. Несоблюдение условий хранения и эксплуатации видеодомофона могут привести к его повреждению.

## УСТАНОВКА И ПОДКЛЮЧЕНИЕ

## УСТАНОВКА



Рис. 5 Монтаж конвертера IP BOX

1. Отключите электропитание перед установкой конвертера
2. Просверлите в стене 2 отверстия диаметром 6 мм для дюбелей. Расстояние между центрами отверстий должно быть 10 см. Установите дюбели в отверстия
3. Вверните 2 самореза в дюбеля таким образом, чтобы головки саморезов находились на расстоянии 6-7 мм от стены
4. Подключите конвертер в соответствии со схемой подключения
5. Повесьте устройство на головки саморезов
6. Подайте питание

## УСТАНОВКА И ПОДКЛЮЧЕНИЕ

## РЕКОМЕНДАЦИИ ПО ПОДКЛЮЧЕНИЮ

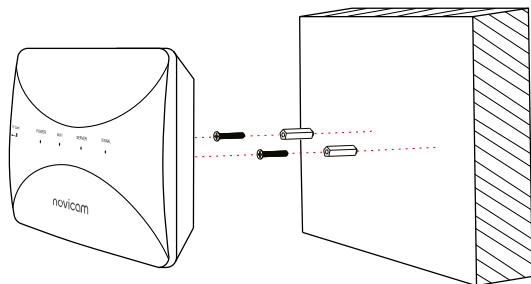
При выборе кабеля для подключения вызывных панелей и мониторов руководствуйтесь следующими критериями:

## а) Комбинированный видеокабель (КВК):



Рис. 6 Комбинированный видеокабель для подключения видеодомофона

## б) Витая пара (UTP cat5e)

(не рекомендуется использовать на расстояниях более 20 м):



Рис. 7 Витая пара для подключения видеодомофона

УСТАНОВКА И ПОДКЛЮЧЕНИЕ

СТРУКТУРНАЯ СХЕМА СИСТЕМЫ



Рис. 8 Структурная схема системы видеодомофона с IP конвертером



**ВНИМАНИЕ!**

Производителем предусмотрено использование системы с IP конвертером без мониторов. В этом случае при нажатии кнопки на вызывной панели мелодия вызова воспроизводится не будет.

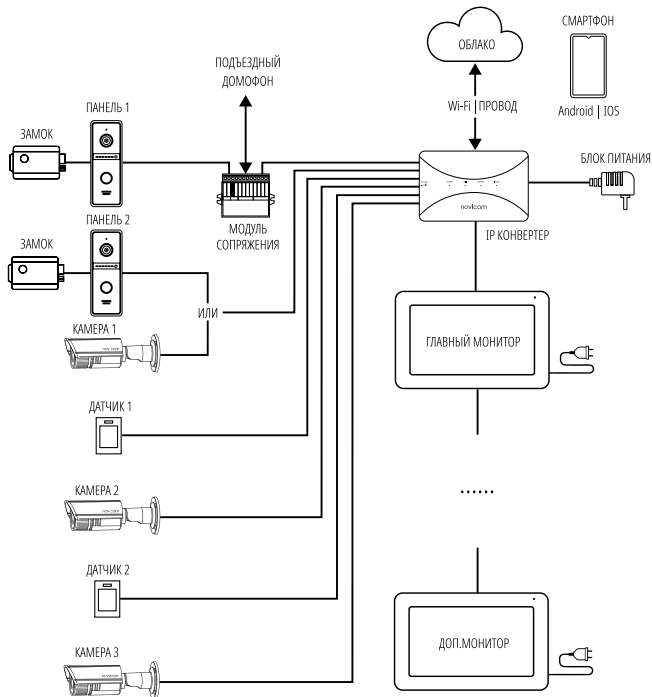
УСТАНОВКА И ПОДКЛЮЧЕНИЕ

СХЕМЫ ПОДКЛЮЧЕНИЯ



Рис. 9 Схема подключения конвертера IP BOX

УСТАНОВКА И ПОДКЛЮЧЕНИЕ



Рис. 10 Подключение IP конвертера к подъездному домофону через модуль сопряжения

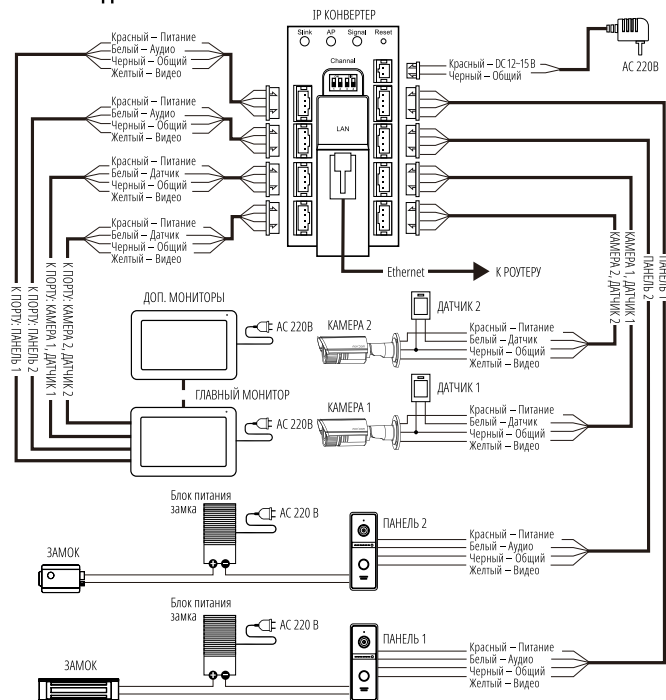

**ВНИМАНИЕ!**

1. Перед подключением модуля сопряжения изучите инструкцию к нему.
2. Если одному порту конвертера предполагается подключение подъездного домофона и индивидуальной панели через модуль сопряжения, то необходимо убедиться, что тип видеосигнала всех источников имеет один и тот же формат. Если сигналы имеют разные форматы, то подъездный домофон и индивидуальную вызывную панель необходимо подключать на разные порты панелей.
3. Для получения PUSH уведомлений на смартфон во время сработки датчиков необходимо его подключение совместно с видеокамерами, так как данная функция активируется только при наличии видеосигнала на портах камер.

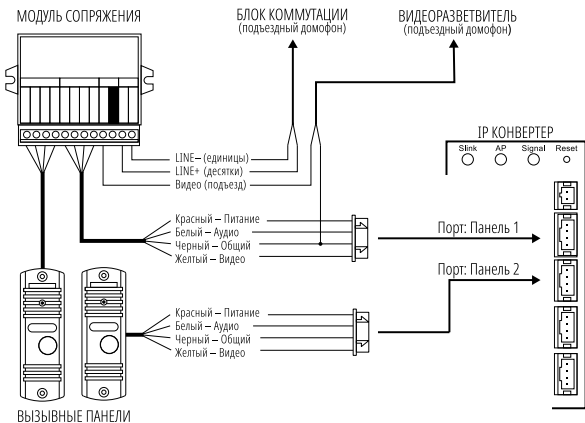
ПРОГРАММИРОВАНИЕ И ЭКСПЛУАТАЦИЯ

1. УСТАНОВКА ПРИЛОЖЕНИЯ

Скачайте и установите приложение **Smart Life|Tuya Smart** из Play Market для устройств на базе ОС Android или в App Store для устройств с iOS.



2. РЕГИСТРАЦИЯ АККАУНТА

Запустите приложение **Smart Life|Tuya Smart** и зарегистрируйте новый аккаунт для работы с **Novicam IP BOX**. Для регистрации укажите страну и адрес электронной почты, к которому будет привязан аккаунт. В процессе регистрации необходимо согласиться с пользовательским соглашением.



**ВНИМАНИЕ!**

1. Для корректной работы необходимо правильно указать страну, в которой предполагается использовать устройство.
2. Для корректной работы приложения необходимо дать все разрешения в настройках смартфона.

После этого на указанную электронную почту будет выслан 6-тизначный цифровой код. Его нужно ввести в приложении для подтверждения регистрации.

Далее система предложит ввести свой пароль для последующего доступа к зарегистрированному аккаунту.



Рис. 11 Выбор страны и ввод эл. почты

ПРОГРАММИРОВАНИЕ И ЭКСПЛУАТАЦИЯ

1. ДОБАВЛЕНИЕ УСТРОЙСТВА

Novicam IP BOX поддерживает 3 типа сетевых подключений:

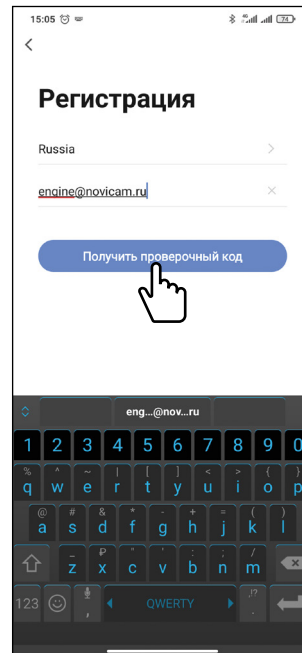
**Режим EZ** – полностью автоматическое беспроводное подключение к Wi-Fi сети. Видеоинструкция подключения IP BOX в беспроводном режиме представлена на официальном YouTube канале NOVIGROUP. Ролик можно посмотреть по ссылке, считав смартфоном QR-код, представленный ниже.

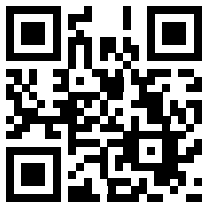

ВИДЕОИНСТРУКЦИЯ ПО ПОДКЛЮЧЕНИЮ  
NOVICAM IP BOX К СЕТИ ЧЕРЕЗ Wi-Fi

**Режим AP** – беспроводное подключение к Wi-Fi сети.

**Cable** – проводное подключение. Видеоинструкция подключения IP BOX в проводном режиме представлена на официальном YouTube канале NOVIGROUP. Ролик можно посмотреть по ссылке, считав смартфоном QR-код, представленный ниже.

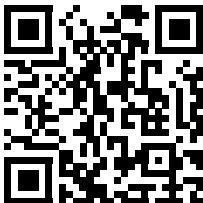

ВИДЕОИНСТРУКЦИЯ ПО ПОДКЛЮЧЕНИЮ  
NOVICAM IP BOX К СЕТИ ПО КАБЕЛЮ

ПРОГРАММИРОВАНИЕ И ЭКСПЛУАТАЦИЯ

2.1 ПОДКЛЮЧЕНИЕ В РЕЖИМЕ EZ

Шаг 1.

Для активации режима EZ нажмите кнопку **Slink** на задней стороне устройства. Далее подождите пока устройство автоматически перезагрузится (загорятся и погаснут индикаторы **WiFi, SERVER, SIGNAL**). После этого **WiFi** индикатор должен медленно мигать.

Шаг 2.

Откройте приложение **Smart Life | Tuya Smart** и авторизуйтесь под своим аккаунтом. Для добавления устройства нажмите соответствующую кнопку в центре экрана или иконку + в верхнем правом углу.



Рис. 12 Список устройств

## ПРОГРАММИРОВАНИЕ И ЭКСПЛУАТАЦИЯ

## Шаг 3.

Выберите раздел **Видеонаблюдение** и тип устройства **Умный дверной звонок**.

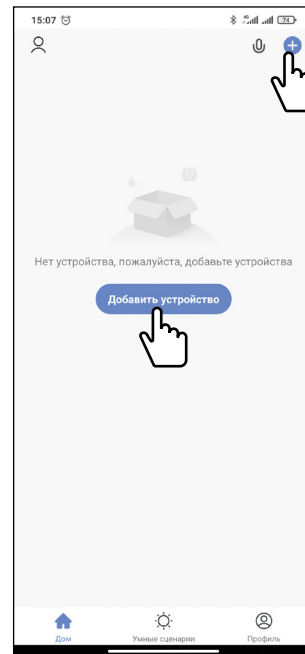

Рис. 13 Выбор типа устройства

## ПРОГРАММИРОВАНИЕ И ЭКСПЛУАТАЦИЯ

## Шаг 4.

В правом верхнем углу из всплывающего меню выберите **Режим EZ**, отметьте галочкой **Следующий шаг** и нажмите кнопку **Вперед**.

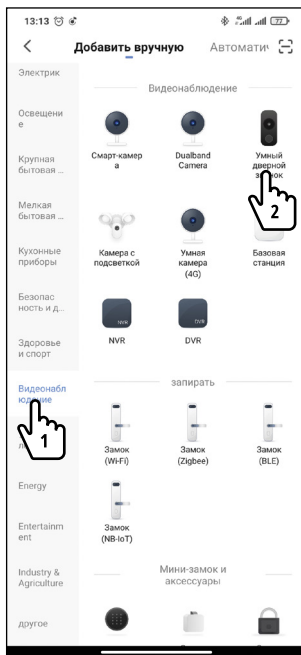

Рис. 14 Выбор режима EZ

## ПРОГРАММИРОВАНИЕ И ЭКСПЛУАТАЦИЯ

## Шаг 5.

Выберите Wi-Fi сеть, к которой планируется подключить **Novicam IP BOX**. После выбора сети введите пароль для подключения к ней и нажмите кнопку **Далее**.

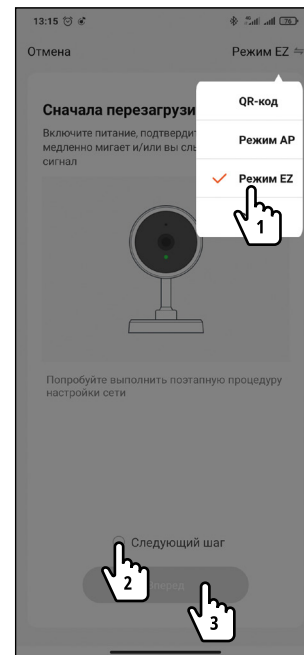
**ВНИМАНИЕ!**

Novicam IP BOX поддерживает работу только с Wi-Fi сетями, функционирующими на частоте 2,4 ГГц.



Рис. 15 Подключение к Wi-Fi сети

## ПРОГРАММИРОВАНИЕ И ЭКСПЛУАТАЦИЯ

## Шаг 6.

Световой индикатор WiFi начнет быстро мигать. На экране появится диаграмма статуса процесса подключения. Дождитесь его завершения.

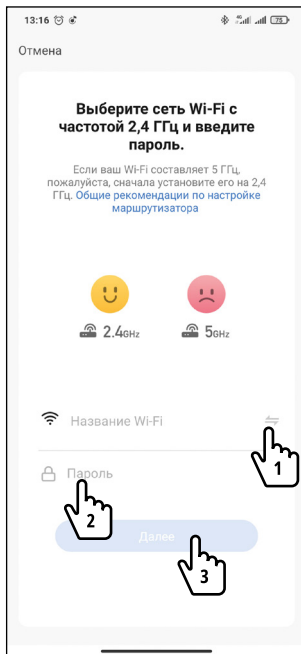

Рис. 16 Подключение к Wi-Fi сети

## ПРОГРАММИРОВАНИЕ И ЭКСПЛУАТАЦИЯ

## Шаг 7.

При успешном подключении будут постоянно гореть световые индикаторы WiFi и SERVER.

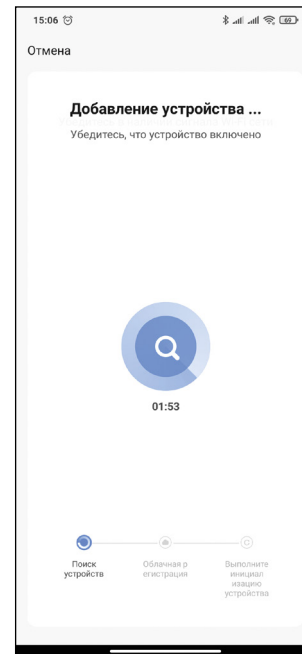

Рис. 17 Подключение завершено

## ПРОГРАММИРОВАНИЕ И ЭКСПЛУАТАЦИЯ

## 2.2 ПОДКЛЮЧЕНИЕ В РЕЖИМЕ AP

## Шаг 1.

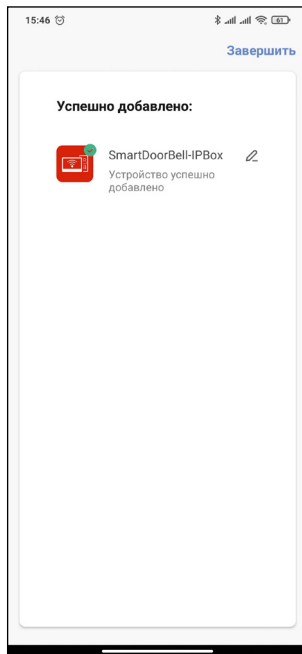
Откройте настройки подключения Wi-Fi на смартфоне. Если в списке доступных сетей присутствует точка доступа **SmartLife-XXXXXX**, то сразу можно переходить на Шаг 3. Если такая точка доступа отсутствует, то необходимо выполнить Шаг 2.

## Шаг 2.

Нажмите кнопку **AP** на задней стороне устройства. После этого IP BOX автоматически перезагрузится и появится на смартфоне в списке доступных сетей под именем **SmartLife-XXXXXX**, где XXXXXX—ID устройства. Подключитесь к этой точке доступа, используя пароль **12345678**. При успешном подключении световой индикатор **SERVER** будет медленно мигать. На сообщение о предложении отключиться от точки доступа нужно отказаться.

## Шаг 3.

Откройте приложение **Smart Life | TuYa Smart** и авторизуйтесь под своим аккаунтом. Для добавления устройства нажмите соответствующую кнопку в центре экрана или иконку **+** в верхнем правом углу.



Рис. 18 Список устройств



ПРОГРАММИРОВАНИЕ И ЭКСПЛУАТАЦИЯ

Шаг 4.

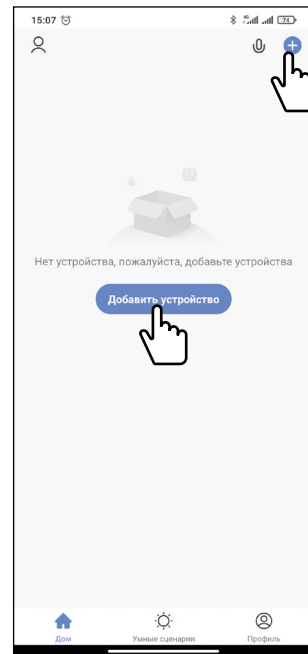
Выберите раздел **Видеонаблюдение** и тип устройства **Умный дверной звонок**.



Рис. 19 Выбор типа устройства

ПРОГРАММИРОВАНИЕ И ЭКСПЛУАТАЦИЯ

Шаг 5.

В правом верхнем углу из всплывающего меню выберите **Режим AP**, отметьте галочкой **Следующий шаг** и нажмите кнопку **Вперед**.

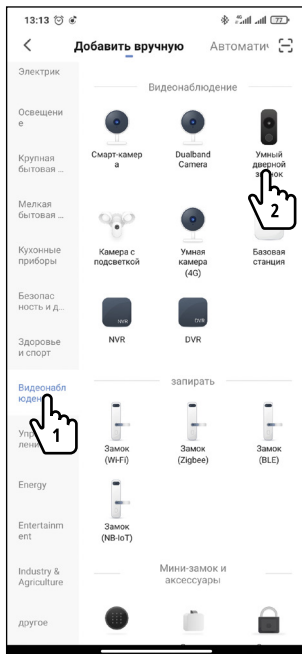

Рис. 20 Выбор режима AP

## ПРОГРАММИРОВАНИЕ И ЭКСПЛУАТАЦИЯ

## Шаг 6.

Выберите Wi-Fi сеть, к которой планируется подключить Novicam IP BOX. После выбора сети введите пароль для подключения к ней и нажмите кнопку **Далее**.

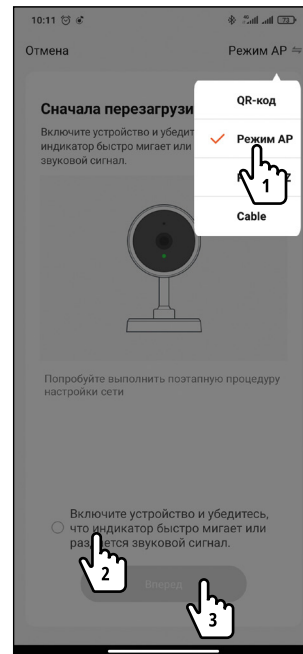
**ВНИМАНИЕ!**

Novicam IP BOX поддерживает работу только с Wi-Fi сетями, функционирующими на частоте 2,4 ГГц.



Рис. 21 Подключение к Wi-Fi сети

## ПРОГРАММИРОВАНИЕ И ЭКСПЛУАТАЦИЯ

## Шаг 7.

Откройте настройки Wi-Fi на телефоне и подключитесь к точке доступа **SmartLife-XXXXXX**, используя пароль **12345678**.

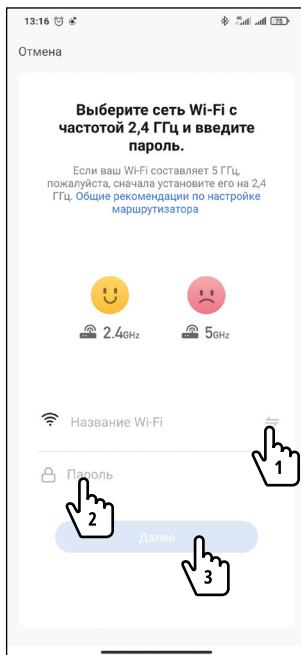

Рис. 22 Подключение к Wi-Fi сети

## ПРОГРАММИРОВАНИЕ И ЭКСПЛУАТАЦИЯ

## Шаг 8.

Световой индикатор WiFi начнет быстро мигать. На экране появится диаграмма статуса процесса подключения. Дождитесь его завершения.

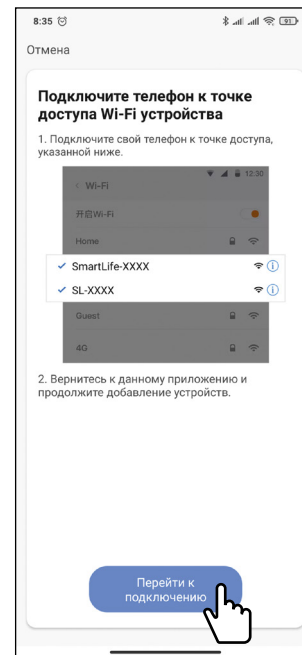

Рис. 23 Подключение к Wi-Fi сети

## ПРОГРАММИРОВАНИЕ И ЭКСПЛУАТАЦИЯ

## Шаг 9.

При успешном подключении будут постоянно гореть световые индикаторы WiFi и SERVER.

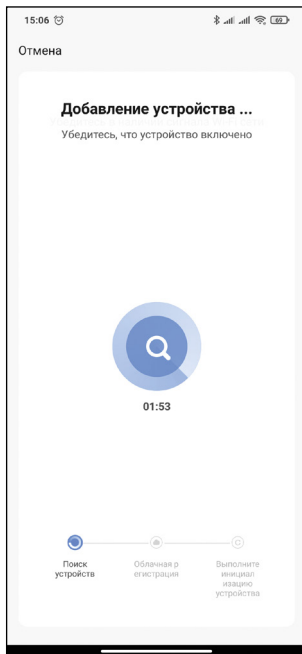

Рис. 24 Подключение завершено

## ПРОГРАММИРОВАНИЕ И ЭКСПЛУАТАЦИЯ

## 2.3 ПРОВОДНОЕ ПОДКЛЮЧЕНИЕ

## Шаг 1.

Убедитесь, что сетевой кабель подключен к Novicam IP BOX и нажмите кнопку **SLINK** на задней стороне устройства. Далее подождите пока устройство автоматически перезагрузится (загорятся и погаснут индикаторы **WiFi, SERVER, SIGNAL**). После этого **WiFi** индикатор должен медленно мигать.

## Шаг 2.

Подключите смартфон к WiFi. Убедитесь, что **Novicam IP BOX** и смартфон подключены к одной локальной сети (к одному роутеру).

## Шаг 3.

Откройте приложение **Smart Life|TuYa Smart** и авторизуйтесь под своим аккаунтом. Для добавления устройства нажмите соответствующую кнопку в центре экрана или иконку **+** в верхнем правом углу.



Рис. 25 Список устройств

## ПРОГРАММИРОВАНИЕ И ЭКСПЛУАТАЦИЯ

## Шаг 4.

Далее выберите раздел **Видеонаблюдение** и тип устройства **Умный дверной звонок**.



Рис. 26 Выбор типа устройства

## ПРОГРАММИРОВАНИЕ И ЭКСПЛУАТАЦИЯ

## Шаг 5.

В правом верхнем углу из всплывающего меню выберите **Cable**, отметьте галочкой **Следующий шаг** и нажмите кнопку **Вперед**. Далее приложение выполнит автоматический поиск подключенных устройств в локальной сети.

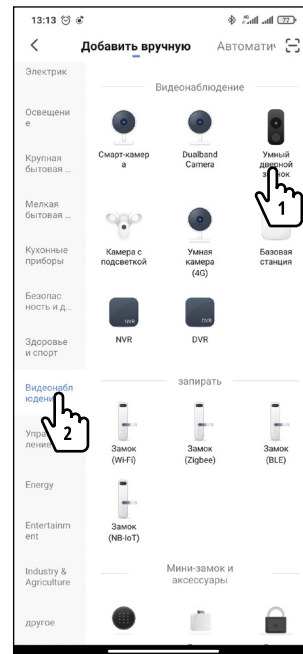
**ВНИМАНИЕ!**

Конвертер должен получить IP адрес автоматически. Для этого на роутере должен быть активирован DHCP сервер.



Рис. 27 Выбор проводного подключения

## ПРОГРАММИРОВАНИЕ И ЭКСПЛУАТАЦИЯ

## Шаг 6.

По завершению поиска приложение должно выдать список доступных для добавления устройств. Выберите нужное устройство и нажмите кнопку **+**.



Рис. 28 Выбор проводного подключения

## ПРОГРАММИРОВАНИЕ И ЭКСПЛУАТАЦИЯ

## Шаг 7.

Световой индикатор WiFi начнет быстро мигать. На экране появится диаграмма статуса процесса подключения. Дождитесь его завершения.

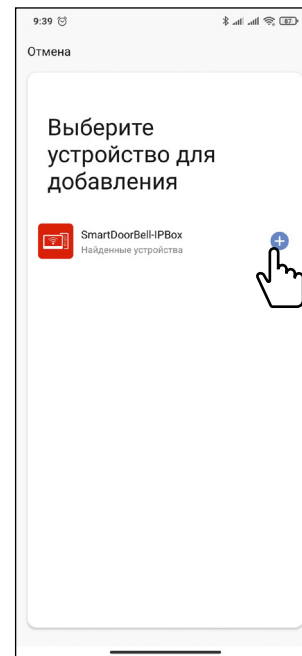

Рис. 29 Подключение к Wi-Fi сети

## ПРОГРАММИРОВАНИЕ И ЭКСПЛУАТАЦИЯ

## Шаг 9.

При успешном подключении будут постоянно гореть световые индикаторы WiFi и SERVER.

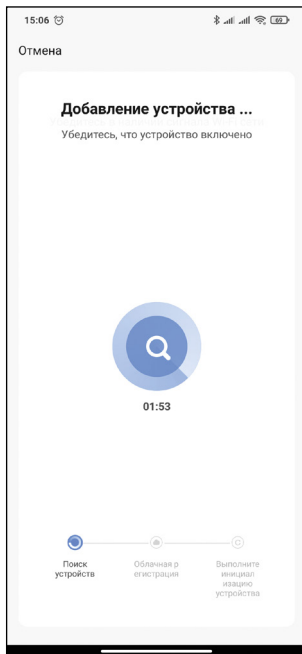

Рис. 30 Подключение завершено

## ПРОГРАММИРОВАНИЕ И ЭКСПЛУАТАЦИЯ

## 3. РЕГУЛИРОВКА ГРОМКОСТИ РАЗГОВОРА

Для настройки нужной громкости разговора во время общения с посетителем используйте кнопки на задней стороне устройства: для уменьшения – **AP**, для увеличения – **Slink**.

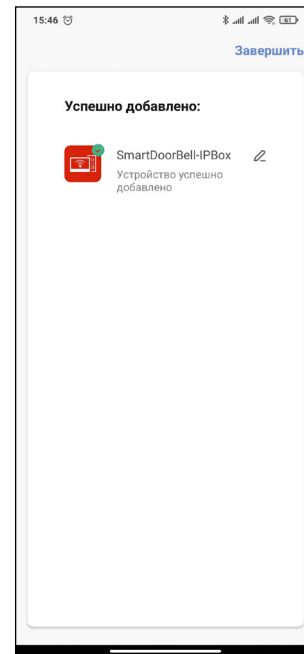
## 4. ПАМЯТЬ

Конвертер имеет слот для установки карты памяти стандарта MicroSD для записи видео с вызывных панелей.

Записанные файлы можно просматривать с помощью приложения **Smart Life|TuYa Smart** или непосредственно на ПК.

**ВНИМАНИЕ!**

Novicam IP BOX поддерживают корректную работу только с картами памяти, имеющими скорость записи не менее 10 МБ/с (класс 10 и выше) и объем до 32 Гб.

## 5. ВЫБОР ТИПА ВИДЕОСИГНАЛА

IP конвертер поддерживает выбор типа видеосигнала для каждого канала индивидуально. Устройство имеет 4 канала: 2 канала для подключения вызывных панелей и 2 канала для подключения видеокамер. Выбор канала для настройки осуществляется количеством нажатий кнопки **SIGNAL**, которая находится на задней стороне устройства.

| Выбор канала      | Кол-во нажатий кнопки SIGNAL | Индикация выбора канала |
|-------------------|------------------------------|-------------------------|
| Панель 1 (Door 1) | 1                            | WiFi и SERVER выкл.     |
| Панель 2 (Door 2) | 2                            | WiFi выкл., SERVER вкл. |
| Камера 1 (Cam 1)  | 3                            | WiFi вкл., SERVER выкл. |
| Камера 2 (Cam 2)  | 4                            | WiFi и SERVER вкл.      |

## ПРОГРАММИРОВАНИЕ И ЭКСПЛУАТАЦИЯ

После определения канала для настройки выбор типа видеосигнала осуществляется DIP-переключателями на задней стороне устройства в соответствии с представленной таблицей ниже.

**ВНИМАНИЕ!**

Положение DIP-переключателей: 1 - верхнее положение (ON), 0 - нижнее положение. По умолчанию DIP-переключатели имеют положение 1111 (автодетекция видеосигнала).

| Положения переключателей | Тип видеосигнала                  |
|--------------------------|-----------------------------------|
| 0000                     | Зарезервированный порт (выключен) |
| 0001                     | CVBS (NTSC)                       |
| 0010                     | CVBS (PAL)                        |
| 0011                     | AHD-M 720p (NTSC)                 |
| 0100                     | AHD-M 720p (PAL)                  |
| 0101                     | AHD-H 1080p (NTSC)                |
| 0110                     | AHD-H 1080p (PAL)                 |
| 0111                     | TVI 720p (NTSC)                   |
| 1000                     | TVI 720p (PAL)                    |
| 1001                     | TVI 1080p (NTSC)                  |
| 1010                     | TVI 1080p (PAL)                   |
| 1011                     | CVI 720p (NTSC)                   |
| 1100                     | CVI 720p (PAL)                    |
| 1101                     | CVI 1080p (NTSC)                  |
| 1110                     | CVI 1080p (PAL)                   |
| 1111                     | Автодетекция (по умолчанию)       |

## ПРОГРАММИРОВАНИЕ И ЭКСПЛУАТАЦИЯ

Для подтверждения выбора типа видеосигнала нажмите кнопку **SIGNAL** на 5 секунд. Световой индикатор **SIGNAL** должен мигать во время настройки, а по завершению погаснет на 3 секунды. Световые индикаторы **WIFI** и **SERVER** загорятся. Если настройка не удалась, то световой индикатор **SIGNAL** погаснет на 3 секунды.

### 6. СБРОС НАСТРОЕК

Для сброса удерживайте кнопку **RESET** в течение 5 секунд. Кнопка находится на задней стороне устройства.



#### ВНИМАНИЕ!

1. После сброса устройства на заводские настройки будет активирована автодетекция типа сигнала по всем каналам.
2. После сброса устройства на заводские настройки необходимо будет производить подключение к сети и облачному серверу сначала.

## ПРОГРАММИРОВАНИЕ И ЭКСПЛУАТАЦИЯ

### 7. РАБОТА В ПРИЛОЖЕНИИ

После добавления Novicam IPBOX в список устройств станет доступным следующий функционал:

- прием вызова с панелей
- прием уведомлений о сработке датчиков
- двусторонняя аудиосвязь
- разблокировка запирающих механизмов
- мониторинг видео в реальном времени
- воспроизведение видео с карты памяти
- ручная запись фото | видео на смартфон
- удаленная настройка некоторых функций

#### 7.1 ПРИЕМ ВЫЗОВОВ И УВЕДОМЛЕНИЙ

Существует 2 режима приема вызовов и уведомлений:

##### 1) Приложение открыто | свернуто

При поступлении вызова или уведомления на экране смартфона появится окно с видео и кнопками приема или отклонения вызова, а также будет проигрываться мелодия. Для приема вызова нажмите соответствующую кнопку.



Рис. 31 Прием вызова и уведомлений в открытом или свернутом приложении



ПРОГРАММИРОВАНИЕ И ЭКСПЛУАТАЦИЯ

2) Приложение в фоновом режиме

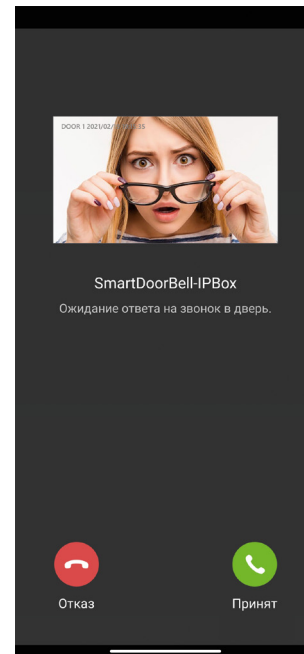
При поступлении вызова или уведомления на экране блокировки смартфона появится PUSH-уведомление и будет звучать мелодия. Для ответа нужно открыть PUSH-уведомление. После этого появится экран с видео и кнопками приема или отклонения вызова. Для приема вызова нажмите соответствующую кнопку.



Рис. 32 Прием вызова и уведомлений при работе приложения в фоновом режиме



**ВНИМАНИЕ!**

1. Для корректной работы приложения необходимо дать все разрешения в настройках смартфона.
2. Для получения вызовов или уведомлений приложение как минимум должно работать в фоновом режиме.
3. Для проигрывания мелодии вызова смартфон должен находиться в беззвучном режиме.

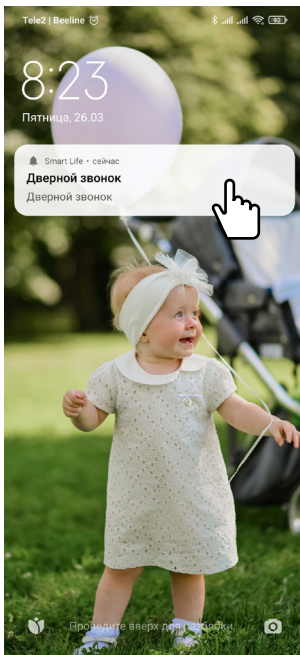
ПРОГРАММИРОВАНИЕ И ЭКСПЛУАТАЦИЯ

7.2 ОПИСАНИЕ МЕНЮ УСТРОЙСТВА

Меню устройства становится доступным после приема вызова или при мониторинге. Описание элементов главного меню представлено ниже.



Рис. 33 Меню устройства

## ПРОГРАММИРОВАНИЕ И ЭКСПЛУАТАЦИЯ

Для перехода в меню **Воспроизведение** и **Галерея** необходимо пролистнуть поле вниз для отображения нужных кнопок.

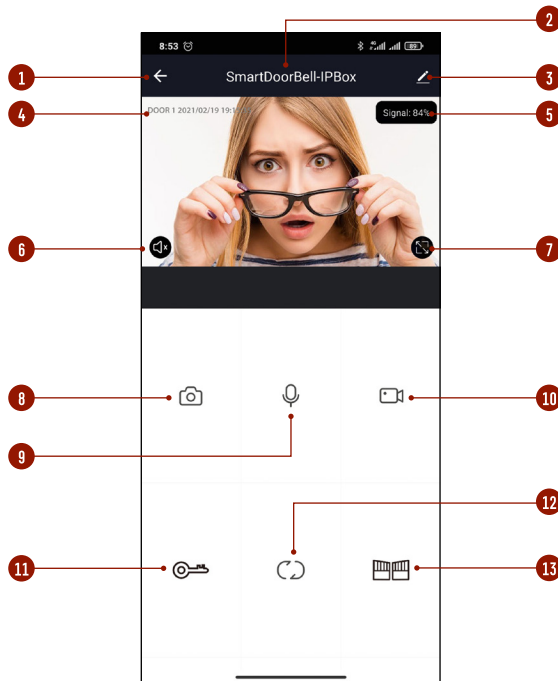

Рис. 34 Меню устройства (продолжение)

## ПРОГРАММИРОВАНИЕ И ЭКСПЛУАТАЦИЯ

- 1 Кнопка для возврата к списку устройств | Назад
- 2 Имя устройства
- 3 Вызов меню настроек устройства
- 4 Отображение названия канала, текущих даты и времени
- 5 Отображение уровня качества соединения
- 6 Активация микрофона вызывной панели (прослушивание)
- 7 Кнопка для перехода в полноэкранный режим
- 8 Кнопка для сохранения скриншота в памяти смартфона
- 9 Кнопка для активации двусторонней связи (начать разговор)
- 10 Кнопка для начала/остановки записи видео в память смартфона
- 11 Кнопка для разблокировки запирающего механизма, подключенного к вызывной панели
- 12 Кнопка для переключения на другую вызывную панель | видеоканал
- 13 Кнопка для разблокировки запирающего механизма, подключенного к монитору с WiFi модулем (не актуальна для Novicam IPBOX)
- 14 Кнопка перехода в меню воспроизведения видео, которое хранится на карте памяти, установленной в IPBOX
- 15 Кнопка перехода в галерею для просмотра записанных вручную фото и видео файлов, хранящихся в памяти смартфона (данная функция доступна только на смартфонах с ОС Android)

## ПРОГРАММИРОВАНИЕ И ЭКСПЛУАТАЦИЯ

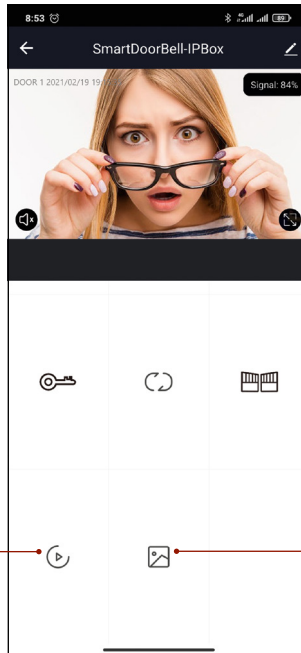
## 7.3 ПРОСМОТР ВИДЕО С КАРТЫ ПАМЯТИ

Для просмотра видео с карты памяти нажмите кнопку **Воспроизведение** в меню устройства. Описание элементов меню воспроизведения представлено ниже:

- 1 Отображение названия канала, текущих даты и времени
- 2 Активация звука
- 3 Кнопка для перехода в полноэкранный режим
- 4 Кнопка **Воспроизвести | Пауза**
- 5 Временная диаграмма
- 6 Кнопка для выбора даты воспроизведения
- 7 Кнопка для начала | остановки записи видео в память смартфона
- 8 Кнопка для сохранения скриншота в памяти смартфона

## 7.4 ПРОСМОТР ФАЙЛОВ НА СМАРТФОНЕ

Для просмотра файлов, записанных в память смартфона, нажмите кнопку **Галерея** в меню устройства. Далее выберите необходимый для просмотра файл скриншота или видеоизображения.



Рис. 35 Просмотр видео с карты памяти

## ПРОГРАММИРОВАНИЕ И ЭКСПЛУАТАЦИЯ

## 7.5 МЕНЮ НАСТРОЕК

Для входа в меню настроек нажмите на иконку с карандашом в правом верхнем углу меню устройства.

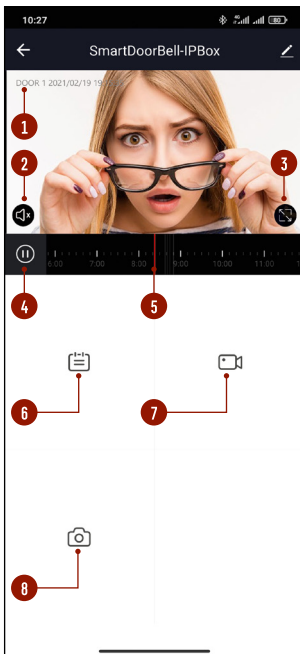
- 1 Изменение иконки, имени и местоположения устройства
- 2 Информация о владельце, IP адресе, ID устройства и часовом поясе
- 3 Сценарии автоматизации
- 4 Сервисы голосового управления
- 5 Настройка индикаторов состояния, переворота видеоизображения и отображения имени канала, времени и даты (настройка индикаторов не актуальна для Novicam IPBOX).
- 6 Настройка не актуальна для Novicam IPBOX
- 7 Настройка не актуальна для Novicam IPBOX
- 8 Информация о карте памяти и запуск форматирования
- 9 Активация функции оповещения на случай, если устройство более 30 минут будет не в сети



Рис. 36 Меню настроек

ПРОГРАММИРОВАНИЕ И ЭКСПЛУАТАЦИЯ

- 10 Часто задаваемые вопросы и обратная связь с разработчиками
- 11 Настройка не актуальна для Novicam IPBOX
- 12 Информация о приложении и активация автоматического обновления
- 13 Кнопка для удаления устройства из аккаунта
- 14 Кнопка для удаленной перезагрузки устройства

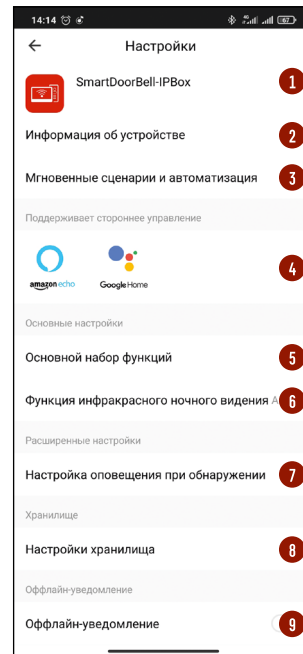

Рис. 37 Меню настроек (продолжение)

ПРОГРАММИРОВАНИЕ И ЭКСПЛУАТАЦИЯ

7.6 МЕНЮ НАСТРОЕК

Для перехода в меню **Профиль** нажмите соответствующую иконку в нижней области списка устройств.

- 1 Вызов сканера QR-кодов (не актуально для Novicam IPBOX)
- 2 Переход в меню настроек профиля
- 3 Изменение фото, имени профиля, а также часового пояса
- 4 Сервисы голосового управления
- 5 Меню управления домом
- 6 Центр сообщений (Журнал)
- 7 Часто задаваемые вопросы и обратная связь с разработчиками



Рис. 38 Профиль меню

## ПРОГРАММИРОВАНИЕ И ЭКСПЛУАТАЦИЯ

## 7.7 МЕНЮ НАСТРОЕК

- 1 Изменение фото, имени профиля, а также часового пояса
- 2 Настройка местоположения, изменение эл.почты и пароля для аккаунта, установка графического ключа для входа, отключение (удаление) аккаунта
- 3 Отключение звука (неактуально для IPBOX)
- 4 Настройка уведомлений от приложения
- 5 Сканирование устройства (неактуально для IP BOX)
- 6 Настройка единиц измерения температуры
- 7 Настройка темы приложения
- 8 Информация о приложении и проверка возможности обновления
- 9 Диагностика сети
- 10 Кнопка для очистки КЭШ
- 11 Кнопка для выхода из аккаунта

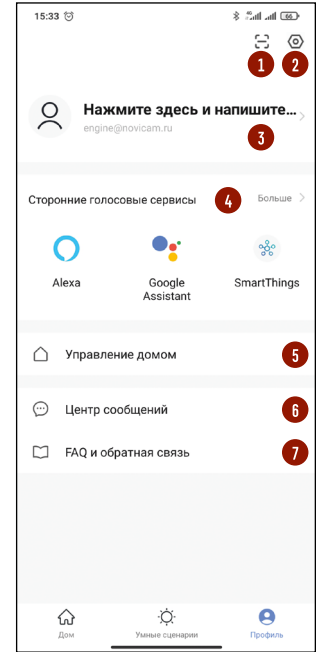

Рис. 39 Настройка профиля

## ПРОГРАММИРОВАНИЕ И ЭКСПЛУАТАЦИЯ

## 7.8 ОБЩИЙ ДОСТУП КУСТРОЙСТВУ

## Шаг 1.

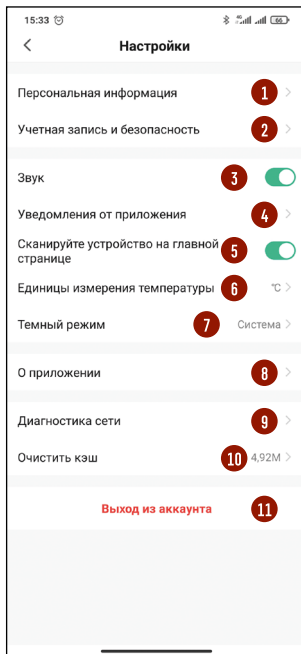
Для предоставления доступа к устройству другим пользователям зайдите в свой **Профиль** и выберите пункт **Управление домом**.



Рис. 40 Управление домом

## ПРОГРАММИРОВАНИЕ И ЭКСПЛУАТАЦИЯ

## Шаг 2.

Если дом отсутствует, то его нужно **Создать** и обязательно задать ему свое имя.

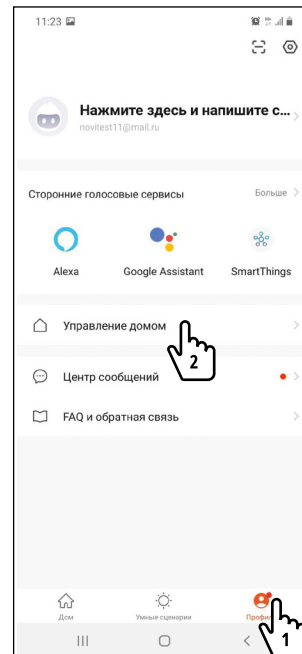
Альтернативно в этом меню можно присоединиться к уже существующему дому, если известен код приглашения.



Рис. 41 Создание дома

**ВНИМАНИЕ!**

Пользователь, с которым необходимо поделиться доступом к устройству, должен иметь или предварительно создать собственный аккаунт в приложении Smart Life |Tuya Smart.

## ПРОГРАММИРОВАНИЕ И ЭКСПЛУАТАЦИЯ

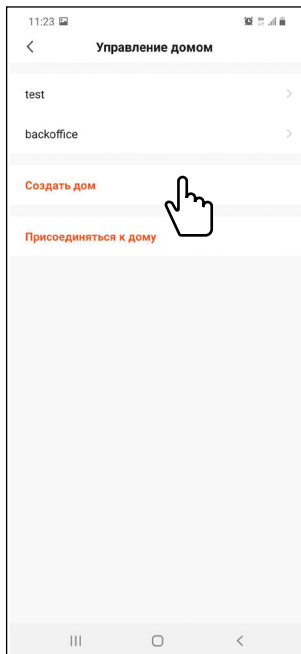
## Шаг 3.

В настройках дома нужно указать имя дома, а затем добавить участников по аккаунту.

Добавить участников можно несколькими способами:

- 1) по аккаунту (почте) приглашаемого
- 2) по коду приглашения

В первом случае у приглашенного пользователя появится дом для выбора в верхнем левом углу экрана.

Во втором приглашаемый пользователь получит код, который нужно будет ввести в приложении после нажатия кнопки присоединиться к дому.



Рис. 42 Присоединение к дому

**ВНИМАНИЕ!**

Пользователь, с которым необходимо поделиться доступом к устройству, должен иметь или предварительно создать собственный аккаунт в приложении Smart Life |Tuya Smart.

## СПЕЦИФИКАЦИЯ

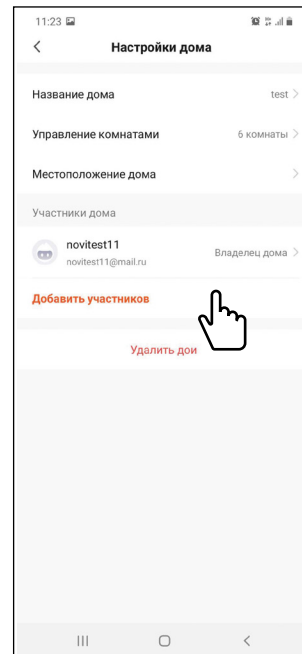
|                          |                                                                                                     |
|--------------------------|-----------------------------------------------------------------------------------------------------|
| Модель                   | Novicam IP BOX                                                                                      |
| Версия                   | 4289                                                                                                |
| <b>СИСТЕМА</b>           |                                                                                                     |
| Поддержка сигнала        | Видео: AHD/TVI/CVI(720p/1080p)/CVBS(PAL/NTSC)<br>Аудио: Полудуплекс                                 |
| Запись                   | Видео (авто)                                                                                        |
| Формат сжатия            | Запись: MOV<br>Воспроизведение: MOV                                                                 |
| Количество абонентов     | 5                                                                                                   |
| Управление               | Механические кнопки                                                                                 |
| <b>ИНТЕРФЕЙС</b>         |                                                                                                     |
| Видеодомофон             | 5                                                                                                   |
| Управление замком        | Через вызывные панели                                                                               |
| Вызывная панель          | 2                                                                                                   |
| Видеокамеры              | 2 + 1 (вместо 2 вызывной панели)                                                                    |
| Тревожные датчики        | 2                                                                                                   |
| Поддержка моб. устройств | Android, IOS                                                                                        |
| Память                   | Слот для карт microSD (до 32 Гб, класс 10 и выше)                                                   |
| <b>СОВМЕСТИМОСТЬ</b>     |                                                                                                     |
| Координатные домофоны    | Vizit, Cyfral, Eltis, Метаком через модули МСК, МСК СЛИМ, МС-VZ<br>Сейф-Сервис через модуль МСК-ДСС |
| Цифровые домофоны        | Даксис, Proel, GEBEL-1, Кеуман-Polylock, Маршал-Raikmann,<br>Метаком через модуль МСЦ, МС-XL        |
| Вызывные панели          | AHD/TVI/CVI(720p/1080p)/CVBS(PAL/NTSC)<br>с 4 проводным подключением (автоопределение)              |
| Мониторы                 | Все с 4 проводным подключением                                                                      |
| Видеокамеры              | AHD/TVI/CVI(720p/1080p)/CVBS(PAL/NTSC)                                                              |

## СПЕЦИФИКАЦИЯ

|                             |                                                                                                   |
|-----------------------------|---------------------------------------------------------------------------------------------------|
| <b>СЕТЬ</b>                 |                                                                                                   |
| Проводной интерфейс         | 10M/100M Self-Adaptive Ethernet Interface                                                         |
| Беспроводной интерфейс      | WiFi IEEE 802.11 b/g/n (2.4~2.4835 ГГц),<br>Шифрование 64/128-bit WEP, WPA/WPA2, WPA-PSK/WPA2-PSK |
| Протоколы                   | DHCP, TCP/IP                                                                                      |
| Облачный сервис             | Smart Life  TuYa Smart                                                                            |
| WEB интерфейс               | Нет                                                                                               |
| Программное обеспечение     | Smart Life  TuYa Smart для IOS и Android                                                          |
| <b>ФИЗИЧЕСКИЕ ПАРАМЕТРЫ</b> |                                                                                                   |
| Материал                    | Пластик                                                                                           |
| Цвет корпуса                | Белый                                                                                             |
| Монтаж                      | Накладной                                                                                         |
| Температурный режим         | -10°C ... +50°C                                                                                   |
| Размер (ш×в×г)              | 140×90×25 мм                                                                                      |
| Питание                     | DC 12 В, 2 А, 2,4 Вт (внешний блок питания в комплекте)                                           |

**ДОПОЛНИТЕЛЬНАЯ ИНФОРМАЦИЯ****1. ТРАНСПОРТИРОВКА И ХРАНЕНИЕ**

- 1.1. Оборудование в транспортной таре перевозится любым видом крытых транспортных средств согласно действующим нормативам.
- 1.2. Условия транспортирования оборудования должны соответствовать условиям хранения 5 по ГОСТ 15150-69.
- 1.3. Хранение оборудования устройства в транспортной таре на складах изготовителя регламентируется условиями 1 по ГОСТ 15150-69.

**2. УТИЛИЗАЦИЯ**

Утилизацию продукции, содержащей электронные компоненты, необходимо производить в соответствии с местными законами и нормативными актами. Для подробной информации о правилах утилизации обратитесь к местным органам власти.

**ГАРАНТИЙНЫЙ ТАЛОН****► ГАРАНТИЙНЫЕ ОБЯЗАТЕЛЬСТВА**

Novisam гарантирует исправность изделия и его нормальную работу в течение трех лет, начиная с даты технического контроля, указанной в данном гарантийном талоне, при соблюдении условий, изложенных в Руководстве пользователя.

Если в течение гарантийного срока в изделии обнаружится заводской дефект, Novisam по настоящей гарантии бесплатно произведет ремонт/замену изделия или его дефектных деталей в соответствии с приведенными ниже Условиями гарантийного обслуживания. Ремонт/замена изделия или его дефектных деталей может производиться с использованием новых или восстановленных деталей по решению Novisam. В случае, если приобретенное Вами изделие марки Novisam будет нуждаться в гарантийном обслуживании, просим Вас обратиться к дилеру, у которого Вы приобретали данное изделие или в Единую службу поддержки (тел. 8-800-555-05-20).

**► УСЛОВИЯ ГАРАНТИЙНОГО ОБСЛУЖИВАНИЯ**

1. В соответствии с данной гарантией Novisam дает обязательства на свое усмотрение осуществить ремонт или замену изделия, на которое распространяются условия настоящей гарантии. Novisam не несет ответственности за любой ущерб или убытки, связанные с данным изделием, включая материальные и нематериальные потери, а именно: средства, уплаченные при покупке изделия, потери прибыли, доходов, данных при использовании изделия или других связанных с ним изделий, а также косвенные, случайные или вытекающие как следствие потери или убытки.
2. Услуги по гарантийному обслуживанию могут быть оказаны в период до окончания гарантийного срока и только по предъявлении потребителем вместе с дефектным изделием гарантийного талона с четко проставленным на нем штампом ОТК. Novisam может потребовать от потребителя предъявления дополнительных доказательств факта покупки изделия, необходимых для подтверждения сведений, указанных в гарантийном талоне. Novisam может отказать в бесплатном гарантийном обслуживании, если информация на штампе ОТК нечитаема (невозможно разобрать дату проведения технического контроля). Настоящая гарантия не распространяется также на изделия с измененным или неразборчивым серийным номером.



## ГАРАНТИЙНЫЙ ТАЛОН

3. Во избежание повреждения, потери или удаления данных с носителей информации просим Вас извлекать такие устройства до передачи изделия на гарантийное обслуживание.
4. Все дефектные изделия/детали, которые подверглись замене на новые, переходят в собственность Novicam.
5. Настоящая гарантия не распространяется на:
  - 5.1. периодическое обслуживание, ремонт или замену частей в связи с их естественным износом\*;
  - 5.2. расходные материалы (компоненты), которые требуют периодической замены на протяжении срока службы изделия, например, элементы питания;
  - 5.3. риски, связанные с транспортировкой Вашего изделия «до» и «от» Novicam;
  - 5.4. повреждения или модификации в результате:
    - а) неправильной эксплуатации, включая:
      - неправильное обращение, повлекшее физические, косметические повреждения или повреждения поверхности, деформацию изделия или повреждение жидкокристаллических дисплеев;
      - нарушение правил и условий установки, эксплуатации и обслуживания изделия, изложенных в Руководстве пользователя и другой документации, передаваемой потребителю в комплекте с изделием;
      - установку или использование изделия с нарушением технических стандартов и норм безопасности, действующих в стране установки или использования;
    - б) использования программного обеспечения, не входящего в комплект поставки изделия или в результате неправильной установки программного обеспечения, входящего в комплект изделия;
    - в) использования изделия с аксессуарами, периферийным оборудованием и другими устройствами, тип, состояние и стандарт которых не соответствует рекомендациям изготовителя изделия;

## ГАРАНТИЙНЫЙ ТАЛОН

- г) ремонта или попытки ремонта, произведенных лицами или организациями, не являющимися Novicam или официальными сервис-центрами Novicam;
- д) регулировки или переделки изделия без предварительного письменного согласия с Novicam;
- е) небрежного обращения;
- ж) несчастных случаев, пожаров, попадания насекомых, инородных жидкостей, химических веществ, других веществ, затопления, вибрации, высокой температуры, неправильной вентиляции, колебания напряжения, использования повышенного или неправильного питания или входного напряжения, облучения, электростатических разрядов, включая разряд молнии, и иных видов внешнего воздействия или влияния.
6. Настоящая гарантия распространяется исключительно на аппаратные компоненты изделия. Гарантия не распространяется на программное обеспечение.
7. Срок службы изделия 7 лет.
  - а) По истечении срока службы изделие необходимо снять с эксплуатации (оно подлежит списанию).
  - б) При невыполнении указанных действий и дальнейшей эксплуатации изделия, оно может стать причиной появления неполадок в системе и нести угрозу для:
    - другого имущества;
    - жизни и здоровью людей;
    - окружающей среды.
  - в) После истечения срока службы вся и любая ответственность в полном объеме возлагается на лицо, его использующее.

\* Под естественным износом понимается ожидаемое уменьшение пригодности детали в результате износа или обычного воздействия окружающей среды. Интенсивность износа и долговечность детали, зависит от условий ее работы (характера нагрузки, величины удельного давления, температуры и т.д.), а также материала детали, регулировки, смазки, своевременности и тщательности выполнения работ по техническому обслуживанию, соблюдения правил и условий эксплуатации видеокамеры, изложенных в Руководстве пользователя видеокамеры Novicam.

## ГАРАНТИЙНЫЙ ТАЛОН

Все возникающие вопросы Вы можете задать на форуме [www.forum.novicam.ru](http://www.forum.novicam.ru)

Адреса Авторизованных Сервисных Центров (АСЦ)

Вы можете посмотреть на сайте [www.novicam.ru](http://www.novicam.ru)

Произведено в Китае из оригинальных комплектующих,  
разработанных в Японии, по заказу и под контролем НОВИКАМ РОССИЯ



## БОНУС МАРКЕТ



**БОНУС МАРКЕТ** – программа лояльности для клиентов ГК «Новигрупп» и их партнеров, поощряющая лиц, монтирующих оборудование Novicam™ и Далсвязь™, позволяющая накапливать баллы и обменивать их на подарки в нашем интернет-магазине бонусов.

## ▶ КОПИТЕ БАЛЛЫ

Каждой модели камеры, регистратора, домофона, вызывной панели или репитера соответствует определенное количество баллов. Таблицу соответствия Вы можете посмотреть на сайтах [www.novicam.ru](http://www.novicam.ru) и [www.dalsvyaz.ru](http://www.dalsvyaz.ru) в разделе **Бонус маркет**. Для зачисления необходимо:

- Подписаться на нас в соцсетях;
- Войти в личный кабинет;
- Ввести уникальный номер, состоящий из последних 7 символов серийного номера устройства, расположенном на стикере оборудования.

## ▶ ПОЛУЧАЙТЕ БОЛЬШЕ БАЛЛОВ

Дополнительные баллы также могут начисляться за участие в наших мероприятиях: семинарах, вебинарах, мотивационных акциях и проч.

## ▶ МЕНЯЙТЕ БАЛЛЫ НА НУЖНЫЕ ПОДАРКИ

Накопив достаточное количество баллов, Вы можете выбрать себе подарок в каталоге.

Доставка товаров осуществляется бесплатно до пункта выдачи заказов интернет-магазина «**Все инструменты**», или **до двери** (если данная опция доступна для Вашего города) или **до ближайшего офиса Дилера или Партнера** ГК «Новигрупп».

- ▶ С полными условиями и правилами программы Бонус маркет можно ознакомиться на сайтах [www.novicam.ru](http://www.novicam.ru) и [www.dalsvyaz.ru](http://www.dalsvyaz.ru)

ОТДЕЛ  
ТЕХНИЧЕСКОГО  
КОНТРОЛЯ  
**novicam**

